

# MODUS WAP. 2018 - Tag 1

**Freitag:** 4 Gruppen zu je 10 Mannschaften

**Spieldauer:** 10:00 - 14:30

4 Kehren

Vorrunde Gruppe A - Freitag			
GRUPPE	BAHN	TEAMS	MODUS
A	1	A 1 A 6	jede gegen jede 25min / Spiel ca 4 1/2 Stunden
	2	A 2 A 7	
	3	A 3 A 8	
	4	A 4 A 19	
	5	A 5 A 10	

Vorrunde Gruppe B - Freitag			
GRUPPE	BAHN	TEAMS	MODUS
B	1	B 1 B 6	jede gegen jede 25min / Spiel ca 4 1/2 Stunden
	2	B 2 B 7	
	3	B 3 B 8	
	4	B 4 B 9	
	5	B 5 B 10	

Vorrunde Gruppe C - Freitag			
GRUPPE	BAHN	TEAMS	MODUS
C	1	A 1 A 6	jede gegen jede 25min / Spiel ca 4 1/2 Stunden
	2	A 2 A 7	
	3	A 3 A 8	
	4	A 4 A 19	
	5	A 5 A 10	

Vorrunde Gruppe D - Freitag			
GRUPPE	BAHN	TEAMS	MODUS
D	1	B 1 B 6	jede gegen jede 25min / Spiel ca 4 1/2 Stunden
	2	B 2 B 7	
	3	B 3 B 8	
	4	B 4 B 9	
	5	B 5 B 10	

**Rang 1 und 2 je Gruppe steigt in das 1/8 Finale auf**

Die restlichen Teams spielen am Tag 2 noch um weitere 8 Startplätze für das 1/8 Finale.

# MODUS WAP. 2018 - Tag 2

**SAMSTAG**  
immer 4 Kehren

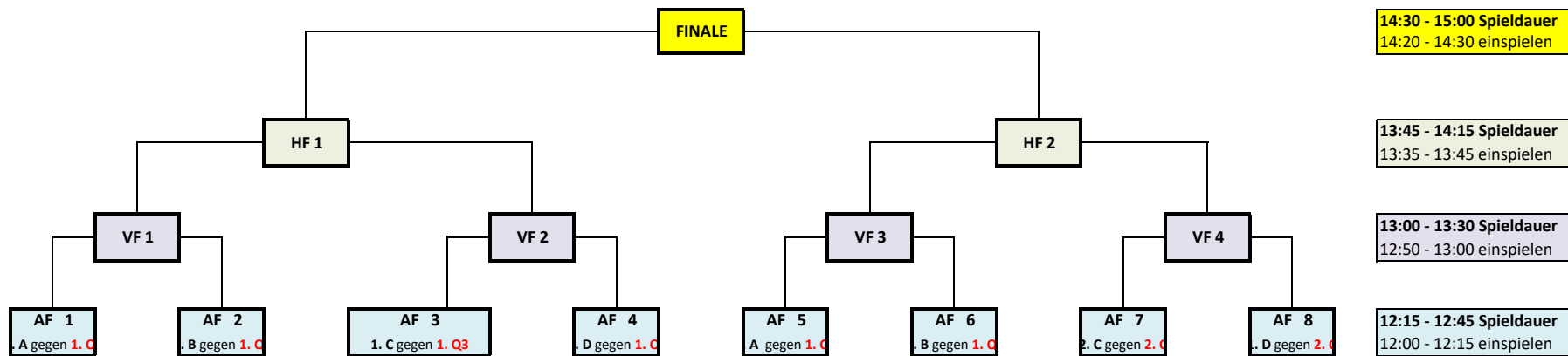

**Qualifikation vor 1/8 Finale**  
9:00 - 11:00  
jeder gegen jede in Gruppe (4 Kehren)

<b>GRUPPE Q1</b> Bahn Bahn 6 Teams	<b>GRUPPE Q2</b> Bahn Bahn 6 Teams	<b>GRUPPE Q3</b> Bahn 7 Bahn 8 Bahn 9 6 Teams	<b>GRUPPE Q4</b> Bahn Bahn 6 Teams	<b>GRUPPE Q5</b> Bahn Bahn 6 Teams	<b>GRUPPE Q6</b> Bahn Bahn 6 Teams
---	---	---	---	---	---

**Gruppenauslosung der 6 Qualifikationsgruppen am Vortag!**  
Die 6 Gruppensieger, sowie die zwei besten Zweitplatzierten der 6 Gruppen qualifizieren sich für das 1/8 Finale.